



Über 20.000 Geräte weltweit verkauft



Mehr als das μ

Profilrollenabrichtssystem Typ 350



Ein Basismodell für alle Anwendungen

Unsere Profilrollenabrichts-systeme vom Typ 350 sind optimal zum Abrichten von festgelegten Profilen. Der hierzu verwendete Abrichtdorn sitzt fest in den Gehäuseaufnahmen und kann mit zusätzlicher Sperrluft und Kühlmittelzufuhr ausgestattet werden. Dies erlaubt einen Abrichtprozess unter schwersten Bedingungen (Schmutz, hoher Kühlmitteldruck). Der Antrieb kann in U- und Z-Anordnung gestaltet werden, oder auch linear. Unser Schnellwechselsystem erlaubt einen Diamantrollentausch, innerhalb kürzester Zeit, durch einfaches Lösen der Halbschalen und Demontage des gesamten Abrichtdornes, ohne den Riemen zu lösen. Eine Riemenrissüberwachung ist standardmäßig vorhanden. Eine zusätzliche Drehzahlüberwachung und ein AE-Sensor kann optional verbaut werden, sodass Sie Ihren Abrichtprozess noch besser regeln können. Diese Geräte finden sich meist in Flach- und Rundschleifmaschinen wieder, sind jedoch für jede Schleifanwendung einsetzbar. Mit dem Grundmodell Typ 350 ist eine Basis entstanden, die je nach Kundenbedürfnis angepasst werden kann.

Ihr Mehrwert

- Schwingungsfreies Abrichten
- Bessere Werkstückoberflächen
- Höhere Steifigkeit durch besondere Materialzusammensetzung des Grundkörpers
- Beste Voraussetzung für Ihre Schleifscheibe und den Schleifprozess
- Für jede Abrichtapplikation einsetzbar
- Kurze Rüstzeit beim Rollenwechsel
- Optimaler Abrichtprozess durch Sensorik

Schnellwechselsystem

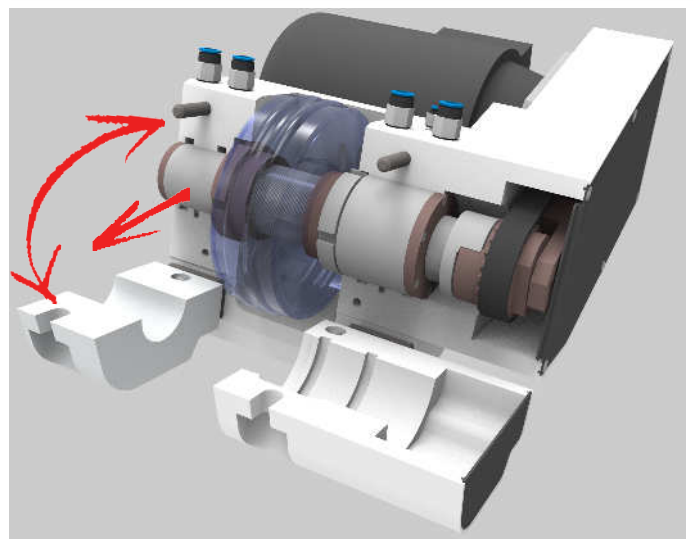

KW Abrichttec GmbH

Behringstrasse 19a
63814 Mainaschaff
GERMANY
Tel.: +49 6021 / 79 00-0
Fax: +49 6021 / 79 00-50
Mail: info@kw-a.de
Web: www.kw-a.de

24/7
Weltweit
Service

